

NESPRESSO

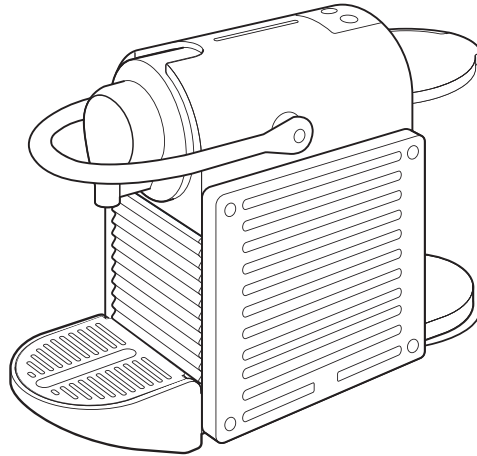

PIXIE II

PIXIE II 家庭用

取扱説明書

このたびは、ネスプレッソ コーヒーメーカーをお買い上げいただき、誠にありがとうございます。
ネスプレッソ コーヒーメーカーはすべて、高圧力（最大 19 気圧）の抽出システムを採用しています。
ネスプレッソ カプセルコーヒーそれぞれの個性豊かなアロマが抽出され、深い味わい、なめらかなクレマが生まれるよう設計されています。



ご使用前に、必ず本書をお読みいただき、正しくお使いください。
お読みになったあとは、いつでも見られるところに必ず保管してください。

本製品を譲渡する場合は、本書 22 ページに購入日をご記入の上、本書を次の使用者にお渡しください。

もくじ

はじめに	3	お手入れ	
準 備		毎日のお手入れ.....	14
各部の名称	6	ピラミッドプレートの清掃.....	15
初めてお使いになる前に	7	湯垢洗浄	16
初めてお使いになる前に（湯通し）.....	8	こんなときには	
使いかた		故障かな？と思ったら.....	18
コーヒーを抽出する	10	仕様.....	20
自動電源オフについて	12	廃棄について	20
初期設定に戻すには	12	ネスプレッソのサービス	21
乾燥モード.....	13	保証書	22

はじめに

● 使用目的

- 本製品は、本書に従って飲料を作るためのものです。その他の目的では使用しないでください。
- 本製品は、家庭（宿泊施設の居室含む）で使用するために、設計、製造されています。屋外や業務用として使用しないでください。
- 本製品は、日本国内用に設計されています。本製品に記載されている定格電圧（100 V）以外では使用できません。また、電圧や電源周波数の異なる海外では使用できません。
- 本書に記載されていない使用方法によって生じた損害について当社は責任を負いません。

● 使用者について

取り扱いに不慣れな方や子供など、本書に従って取り扱うことができない方が使用する場合は、必ず安全面で責任を持てる方が**監督**してください。

● 安全上のご注意

ご使用前に、必ずこの「安全上のご注意」以降の注意事項を最後までお読みください。

ここに示した注意事項は、本製品を安全に正しくお使いいただき、ご自身や他の方への危害や、財産への損害を未然に防止するためのものです。

注意事項を「警告」と「注意」に区別して明示していますので、お使いの際には、必ずお守りください。



警告

この表示に従わずに、誤った扱いをすると、人が死亡または重傷を負う可能性が想定される内容を示しています。



注意

この表示に従わずに、誤った扱いをすると、人が軽傷を負う可能性がある内容、または物的損害の発生が想定される内容を示しています。

絵表示の例

次の記号は、注意（警告を含む）を促す内容があることをお知らせするものです。



一般的注意



指のけがに注意

次の記号は、禁止の行為であることをお知らせするものです。



禁止



分解禁止



水ぬれ禁止



風呂場、シャワー室などでの使用禁止



ぬれ手禁止

次の記号は、行為を強制したり指示することをお知らせするものです。



一般的指示



電源プラグを抜く

● 取扱上の注意事項



警告



取り扱いに不慣れな方や子供など、本書に従って取り扱うことができない方が使用する場合は、必ず安全面で責任を持てる方が**監督**する誤使用による感電、火災、やけどやその他の思わぬ事故を引き起こすおそれがあります。



子供に遊ばせない

感電、火災、やけど、けがのおそれがあります。



子供に電源コードを触らせない

感電や首に巻きつけて窒息するなど事故を引き起こすおそれがあります。



子供の手が届くところで使用しない

感電、やけど、けがをすおそれがあります。



本体や電源コード、電源プラグに水をかけたり、水に浸けたりしない故障、感電、発火の原因になります。



分解、修理、改造を行わない

修理が必要なときは、ネスプレッソに連絡してください（21 ページ）。



本書に記載されていない清掃や点検などを行わない
けがや故障の原因になります。



注意



長期間使用しない場合は電源プラグを抜く

感電、火災の原因になります。



他製品の部品や付属品と組み合わせて使用しない

けがや故障の原因になります。

 開閉レバーを取っ手代わりにして本製品を持たない
故障の原因になります。

 以下の環境に保管しない
守らない場合、故障の原因になります。

- ・暖房装置などの熱源の近く
- ・温度変化の激しい場所
- ・直射日光のあたる場所
- ・湿気の多い場所
- ・屋外やほこりの多い場所

 輸送するときは、以下のことを必ず守る

守らない場合、故障の原因になります。

- ・水タンク、カプセルコンテナ、排水受け皿、カップ台を空にして洗い、乾燥させる
- ・本体内部を乾燥させる（13 ページ）
- ・購入時の箱に、付属の緩衝材で保護して入れる

● 設置場所の注意事項

警告

 屋外や車、船舶、航空機などに設置しない
故障、感電、発火の原因になります。

 直射日光が当たる場所に設置しない
故障、発火の原因になります。

 暖房装置、コンロ、オーブン、ガスバーナー、その他の熱源の近くに設置しない
変形、故障、発火の原因になります。

 水しぶきがかかるところに設置しない
故障、感電、発火の原因になります。

 電源プラグはすぐに抜けるように容易に手が届く位置のコンセントに接続する

 電源コードは人がつまずくような位置に配置しない
電源コードにつまずいて転倒したり、製品が落下したりして破損ややけどの原因になります。

注意

 水平で安定した、堅く平らな場所に設置する
製品が正しく動作しない原因になります。

 コーヒー、水、湯垢洗浄剤などにぬれても問題のない場所に設置する
テーブルや台などを傷め、変色、変形の原因になります。

 壁や家具の近くには設置しない
蒸気や熱で、壁や家具を傷め、変色、変形の原因になります。

 熱に弱い家具や敷物の上、不安定なところや抽出時の振動に弱いところには設置しない
家具、敷物を傷める原因になります。

 テーブルや台などから、はみ出した状態で設置しない
落下して破損、やけど、けがのおそれがあります。

● 電源コード、コンセントの注意事項

警告

 定格 15A 以上、交流 100V のコンセントを単独で使用する
他の機器と併用すると、発火するおそれがあります。

 延長コード、テーブルタップ、コーナータップなどを使用しない
異常発熱し、発火するおそれがあります。

 電源プラグは本体の設置が終わってからコンセントに差し込む
やけど、けがの原因になります。

 電源プラグやコンセントに付いているほこりやごみは、定期的に清掃する

電源プラグを抜いて、乾いた布で拭き取ってください。
放置すると火災の原因になります。

 電源プラグや電源コードを破損するようなことはしない
感電、火災の原因になります。

- ・傷つけたり、加工したりしない
- ・本製品の熱くなる部分やその他の熱器具に近づけたりしない
- ・無理に曲げたり、ねじったり、束ねたりしない
- ・はざんだり、重いものを載せたり、とがった場所に近づけたりしない

電源プラグや電源コードが破損したときは、ネスプレッソに修理をご相談ください（21 ページ）。

 電源プラグは壁面のコンセントの奥までしっかりと差し込む
感電、火災の原因になります。

 電源プラグや電源コードが破損した場合や、コンセントの差し込みがゆるい場合は使用しない

感電、火災の原因になります。電源プラグや電源コードに破損を見つけたら、ネスプレッソに修理をご相談ください（21 ページ）。

 ぬれた手で電源プラグを抜き差ししない

感電のおそれがあります。

 電源プラグを抜くときは、電源コードを持たず、必ず電源プラグを持って抜く

電源コードが損傷し、感電、発火のおそれがあります。また、電源を切らずに電源プラグを抜くと故障の原因になります。

● 使用上の注意事項

警告

 破損や故障した状態では使用しない

感電、火災のおそれがあります。

 異常発熱、異音、発煙などの異常を感じたら、速やかに電源プラグを抜く

感電、火災、やけど、けがの原因になります。

 動作中に開閉レバーを上げない

やけどのおそれがあります。

 カプセル挿入口に指を入れない

やけど、けがのおそれがあります。

 動作中や動作後しばらくはコーヒー抽出口付近に手を近づけない

やけどのおそれがあります。

 コーヒーメーカーの隙間にものを差し込まない

感電のおそれがあります。

 動作中は目を離さない

予期しない事故によるやけど、けがのおそれがあります。

注意

 カプセル挿入時以外は、開閉レバーを下げてカプセル挿入口を閉じた状態にする

開け放したままにしておくと、異物やごみが混入するおそれがあります。

 カプセルコンテナ、排水受け皿、カップ台、排水グリッドを取り外した状態で使用しない

コーヒーやお湯がこぼれて、やけどしたり、テーブルや台などを損傷するおそれがあります。

 ネスプレッソのコーヒーカプセルを使用する

本製品は、ネスプレッソ コーヒーカプセル専用です。正規品以外のものを入れると故障の原因になります。

 縁が曲がったカプセル、著しく変形したカプセルは使用しない

故障の原因になります。

 使用後のカプセルは熱くなっているため触らない

やけどのおそれがあります。

 一度使用したカプセルは廃棄する

カプセルの使用は1回のみです。雑菌などの繁殖により、再使用すると体調不良の原因になります。

 カプセルが本体内部で詰まった場合には自分で修理しない

故障の原因になります。ネスプレッソに修理をご依頼ください（21 ページ）。

 水タンクには水道水あるいは浄水器を通した新鮮な水以外（お湯、牛乳など）を入れない

故障の原因になります。

 水タンクやカプセル挿入口に異物を入れない

故障の原因になります。

 水タンクの水は常に新しいものを使用する。少なくとも1日1回タンクの水を取り替える

水の腐敗や故障の原因になります。

 水タンクに水を入れたまま放置しない

水の腐敗や故障の原因になります。

 凍結が予想される場所では、使用後に乾燥モード（13 ページ）の処置を行う

本体内部に残った水が凍結して故障するおそれがあります。

● お手入れについての注意事項

注意

 清掃、点検の前には必ず電源プラグを抜く

感電、やけどのおそれがあります。

各部の名称

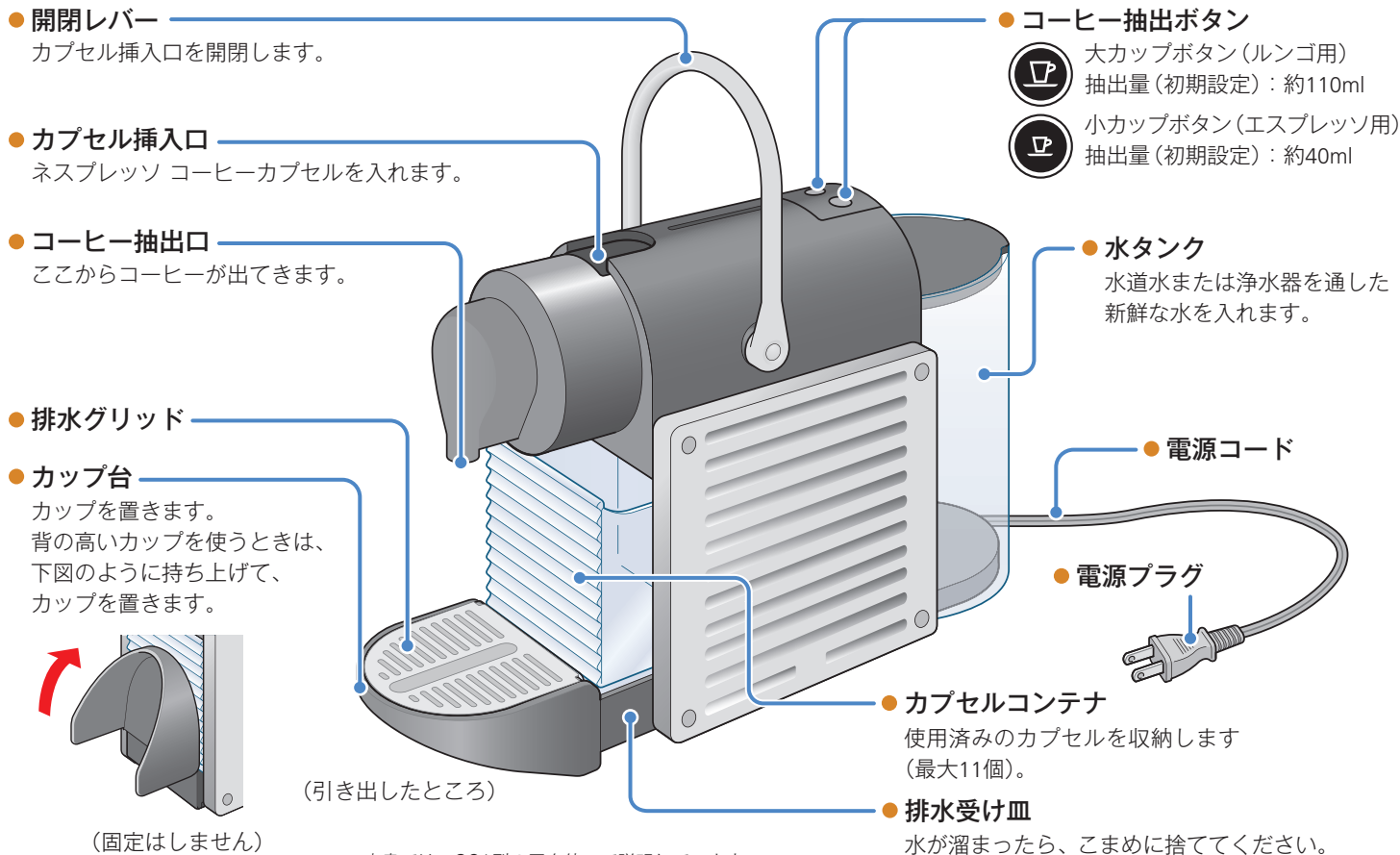

※ 本書では、C61型の図を使って説明しています。

初めてお使いになる前に

付属品



ご試飲用 ネスプレッソ
カプセルコーヒー

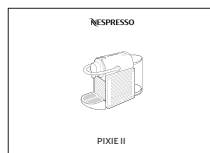

取扱説明書（本書）
（保証書付き）

※ 各付属品の名称や包装形態等は実物と異なる場合があります。



開封時、本体表面にほこりが付着している場合があります。これは包装資材の一部であり、危険なものではありません。
やわらかい布などで拭き取ることで安心してご使用いただけます。

排水グリッドの保護フィルムとシリアルナンバーシールをはがしてください。

カップ台を引き出し、カプセルコンテナを取り外すと、排水グリッドが取り外せます。

※シリアルナンバーは大切に保管してください。

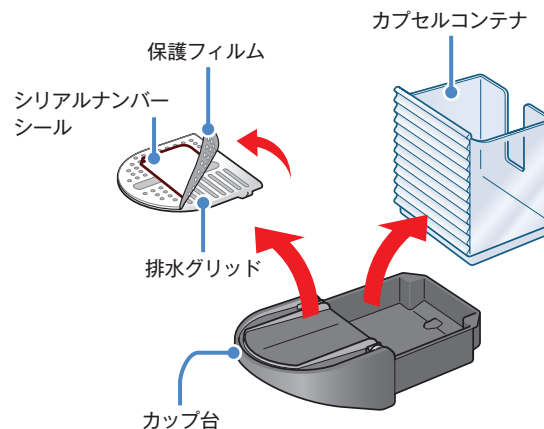

排水グリッドの溝や縁で手を傷つけないように注意してください。

初めてお使いになる前に(湯通し)

1 電源に接続する

- ① 水タンク、カプセルコンテナ、排水受け皿、カップ台を取り外し、水洗いする。

水タンクは、ふたを開け、矢印の方向に少し持ち上げると、取り外せます。

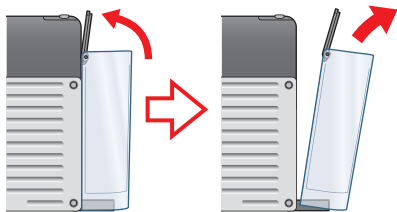

- ② 電源コードを本体底面の溝に沿ってはめ込み、長さを調節する。

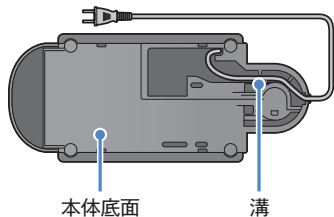

- ③ 電源プラグを壁面のコンセントに差し込む。

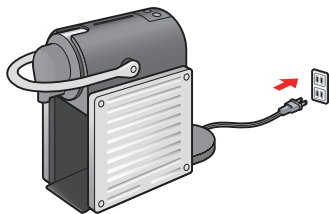

延長コード、テーブルタップ、コーナータップなどは使用しないでください。

2 水をセットする

- ① 台所用洗剤で水タンクを洗い、よくすすぐ。
- ② 水道水か浄水器を通した新鮮な水を入れ、本体にセットする。
ふたを開けたまま置き、水タンクのツメを溝にはめます。

ツメを溝にはめる

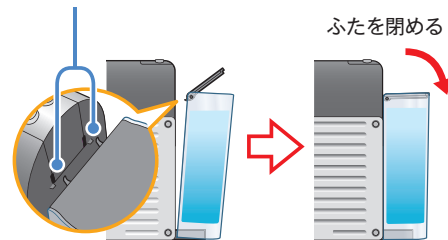

- ③ カプセルコンテナ、排水受け皿、カップ台をセットする。

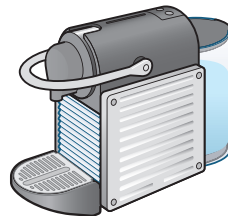

3 コーヒーメーカーの電源を入れる

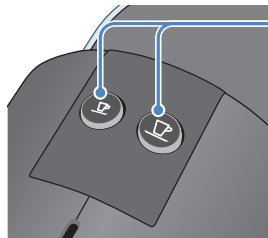

大カップボタン
または小カップ
ボタンを押す

大カップボタンまたは小カップボタンを押すと、電源が入り、コーヒー抽出ボタンの点滅が始まります。コーヒー抽出ボタンの点滅が点灯に変わるまで(約25秒)お待ちください。

電源を切るには

2つのボタンが点灯した状態で、大カップボタンと小カップボタンを同時に押します。

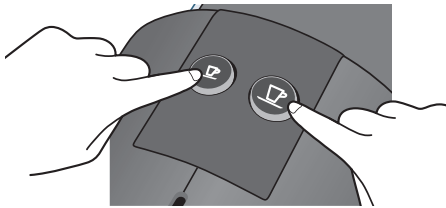

※大カップボタンと小カップボタンを同時に3秒以上押すと、湯垢洗浄モードになりますので、注意してください。

4 湯通しする (必ず行ってください)

1 カップを置く。

まだネスプレッソコーヒーカプセルは入れないでください。

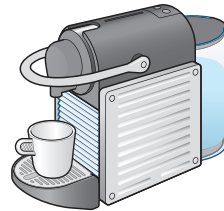

※開閉レバーが下がり、カプセル挿入口が確実に閉じていることを確認してください。

2 大カップボタンを押す。

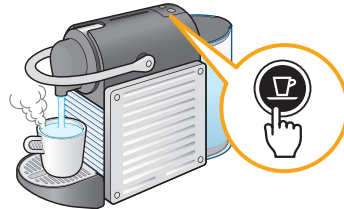

ボタンが点滅し、約110ml(初期設定時)のお湯が出ます。
湯通しを途中で停止したいときは、再度大カップボタンまたは小カップボタンを押してください。



湯通し中は、絶対に開閉レバーを上げないでください。蒸気やお湯が噴き出すおそれがあり、大変危険です。

3 カップに溜まったお湯を捨てる。

メモ

最初の湯通し時に黒い粒が出ることがありますが、コーヒーメーカーの品質に問題はありません。気になる場合は、湯通しを繰り返してください。

4 手順①～③を3回繰り返す。

湯通しをすることで、コーヒーメーカー内部のお湯の通り道の空気を抜きます。

こんなときも湯通ししてください

- その日の1杯目のコーヒーを抽出する前に
- その日の最後のコーヒーを抽出したあとに
- しばらく使わなかったとき
- コーヒーの出が悪いとき
- ゴボゴボと音はするが、コーヒーが抽出されないとき

※1回湯通ししても変わらない場合は、3回～10回程度の湯通しを繰り返してください。

コーヒーを抽出する

1 準備する

- 1 電源に接続する。
 - 2 水をセットする。
 - 3 コーヒーメーカーの電源を入れる。
- 詳しくは、8～9ページの手順 1～3 をご覧ください。

コーヒー抽出ボタンの点滅が点灯に変わったら、抽出準備が完了します。

- 4 開閉レバーを完全に上げて、ネスプレッソ コーヒーカプセルを入れる。

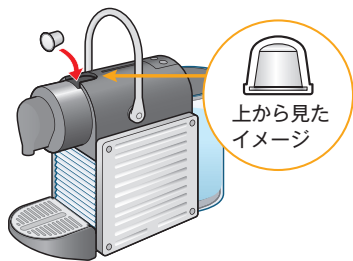

メモ

カプセルコンテナが使用済みカプセルでいっぱいになっていると、正しい位置にカプセルをセットできないことがあります。カプセルコンテナを空にしてからカプセルを入れてください。

- 5 開閉レバーを下げる。
カプセル挿入口が確実に閉じていることを確認してください。

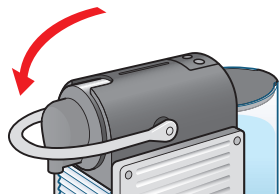

- 6 カップを置く。
コーヒー抽出口がカップに触れていないことを確認してください。

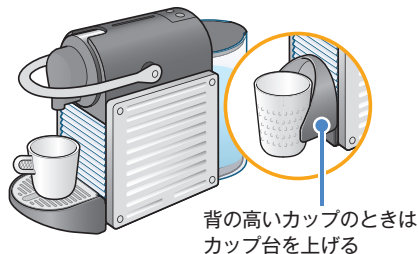

カップ台を上げる場合は、軽いカップ（紙など）を使用しないでください。カップ台が固定できず、カップが転倒するおそれがあります。

2 抽出する

コーヒー抽出ボタンを押して抽出します。抽出を停止したいときは、再度大カップボタンまたは小カップボタンを押してください。

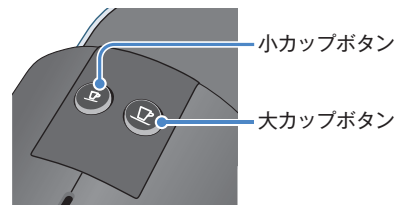

抽出量

大カップ	約110ml
小カップ	約40ml

抽出中は押したボタンが点滅します。抽出が終わると点灯に変わります。抽出後、カップをカップ台からおろしてください。

メモ

電源を入れてからコーヒー抽出ボタンが点滅している間に大カップまたは小カップボタンを押しておくと、抽出準備が完了したと同時に抽出が始まります。



抽出動作中は、絶対に開閉レバーを上げないでください。蒸気やお湯が噴き出すおそれがあり、大変危険です。

3 開閉レバーを上げる



開閉レバーを上げると抽出口が前にせり出します。抽出口にカップが触れていると転倒するおそれがありますので、必ずカップをおろしてから開閉レバーを上げてください。

使用済みカプセルがカプセルコンテナに落ちます。

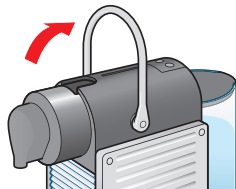

- 抽出直後のカプセルは高温です。触らないでください。
- 構造上、排水受け皿に水が溜まります。こまめに捨ててください。
- 使用済みカプセルが正しく排出されていることを確認してください。使用済みカプセルを落とさずにおくと、不衛生であるほか、次のコーヒーの風味を損ねたり、故障の原因になります。本機を衛生的に保つため、必ずカプセルを落としてください。
- 抽出後、コーヒー抽出口に残ったコーヒーやお湯が出てくる場合があります。必ずカップ台を水平に戻してください。



その日の最後のコーヒーを抽出したあとには湯通し (9 ページ) をしてください。

抽出量を変更するには

約 20ml ~ 250ml の範囲で、コーヒーの抽出量を設定できます。

設定は、実際にコーヒーを抽出しながら行います。

- 1 カプセルをセットし、カップを置く。
- 2 抽出量を設定したいコーヒーのボタンを押し続け、お好みの量が抽出されたところでボタンをはなす。

押し続けて抽出



はなす



ボタンが3回点滅し、設定が完了します。

※抽出量を初期設定に戻したいときは、「初期設定に戻すには」(12ページ)をご覧ください。



コーヒーの抽出量を 200ml 以上に設定した場合は、過熱による故障を防ぐため、次のコーヒー抽出まで 5 分以上の間隔をあけてください。

メモ

カプセルは、初期設定で抽出したときに最適な味わいになるよう設計されています。各コーヒー抽出ボタンの抽出量は、初期設定のまま使用することをおすすめします。

水タンクに水を入れるときは

水タンクの水がなくなると、コーヒーの抽出ができません。

水タンクを取り外し、水道水ですすいだから、新鮮な水を入れてください。

あわせてカプセルコンテナの使用済みカプセルを捨て、カプセルコンテナ、排水受け皿、カップ台、排水グリッドを本体にセットしてください。

自動電源オフについて

約9分間何も操作しないと、自動的に電源が切れるように設定されています（出荷時の初期設定）。

電源が切れるまでの時間を約30分に変更できます。

変更方法

- 1 電源を切る。
- 2 小カップボタンを3秒以上長押しする。

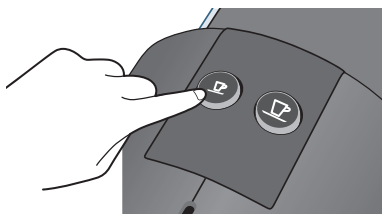

設定変更モードになり、小カップボタンが約2秒に1回の点滅を繰り返します（約9分間で電源が切れる設定）。

- 3 小カップボタンを押す。

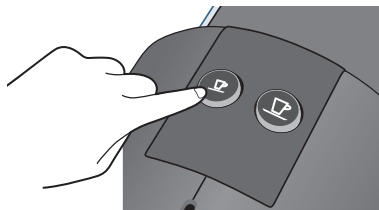

設定が変更され、小カップボタンが約1秒おきに2回の点滅を繰り返します（約30分間で電源が切れる設定）。

メモ

もう一度小カップボタンを押すと設定が約9分に戻ります。小カップボタンを押すごとに、時間が交互に設定されます。

- 4 大カップボタンを3秒以上長押しする。

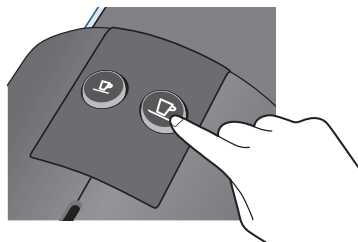

2つのボタンが点灯し、設定が保存されます。初期設定に戻す（12ページ）と、設定が約9分に戻ります。

初期設定に戻すには

以下の操作を行うと、コーヒーの抽出量と自動電源オフになるまでの時間が初期設定に戻ります。

- 1 電源を切る。
- 2 大カップボタンを5秒以上長押しする。

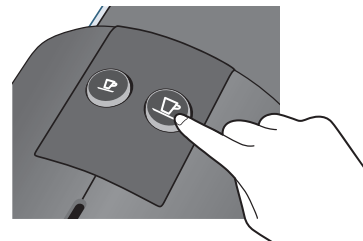

2つのボタンが3回点滅し、初期設定に戻ります。

初期設定値

大カップ	約110ml
小カップ	約40ml
自動電源オフまでの時間	約9分

乾燥モード

寒冷地での凍結による破損防止、コーヒーマーカーの移動(引っ越し等)、長期間使用しないときなどに本体内部の配管を乾燥させることができます。ネスプレッソコーヒークapselが入っていない状態で行ってください。



乾燥モード中は、絶対に開閉レバーを上げないでください。蒸気によるやけどのおそれがあります。

- ① 湯通しを行う(9ページ)。
- ② 電源を切る。
- ③ 水タンクを取り外し、カップを置く。

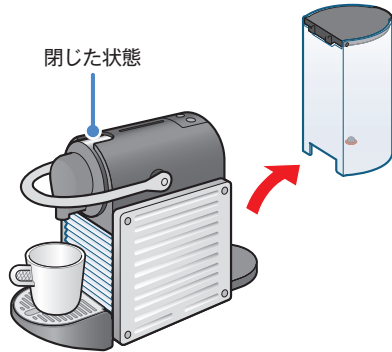

※本体内部に残っているお湯が排出されるため、カプセルコンテナ、排水受け皿、カップ台は取り外さないでください。

- ④ 開閉レバーを下げた状態で、2つのボタンを同時に3秒間長押しする。

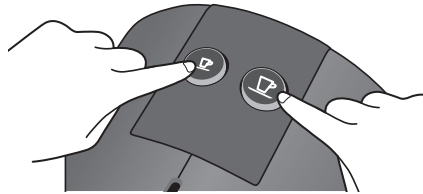

2つのボタンが交互に点滅し、乾燥が始まります。
配管の乾燥が終わると、自動的に電源が切れます。
カップに受けたお湯は捨ててください。

- ⑤ カプセルコンテナ、排水受け皿、カップ台、排水グリッドを引き出し、水洗いして乾かす。

メモ

乾燥モード後は、本体が冷えるまで約10分使用できません。本体が冷えるまでお待ちください。

毎日のお手入れ

- ① 一日の最後の抽出のあとに、湯通しする (9ページ)。
- ② 電源を切る (9ページ)。
- ③ 電源プラグをコンセントから抜く。
- ④ 各パーツを取り外して、お手入れする。

一日の終わりには、必ず各パーツを右のようにお手入れしてください。

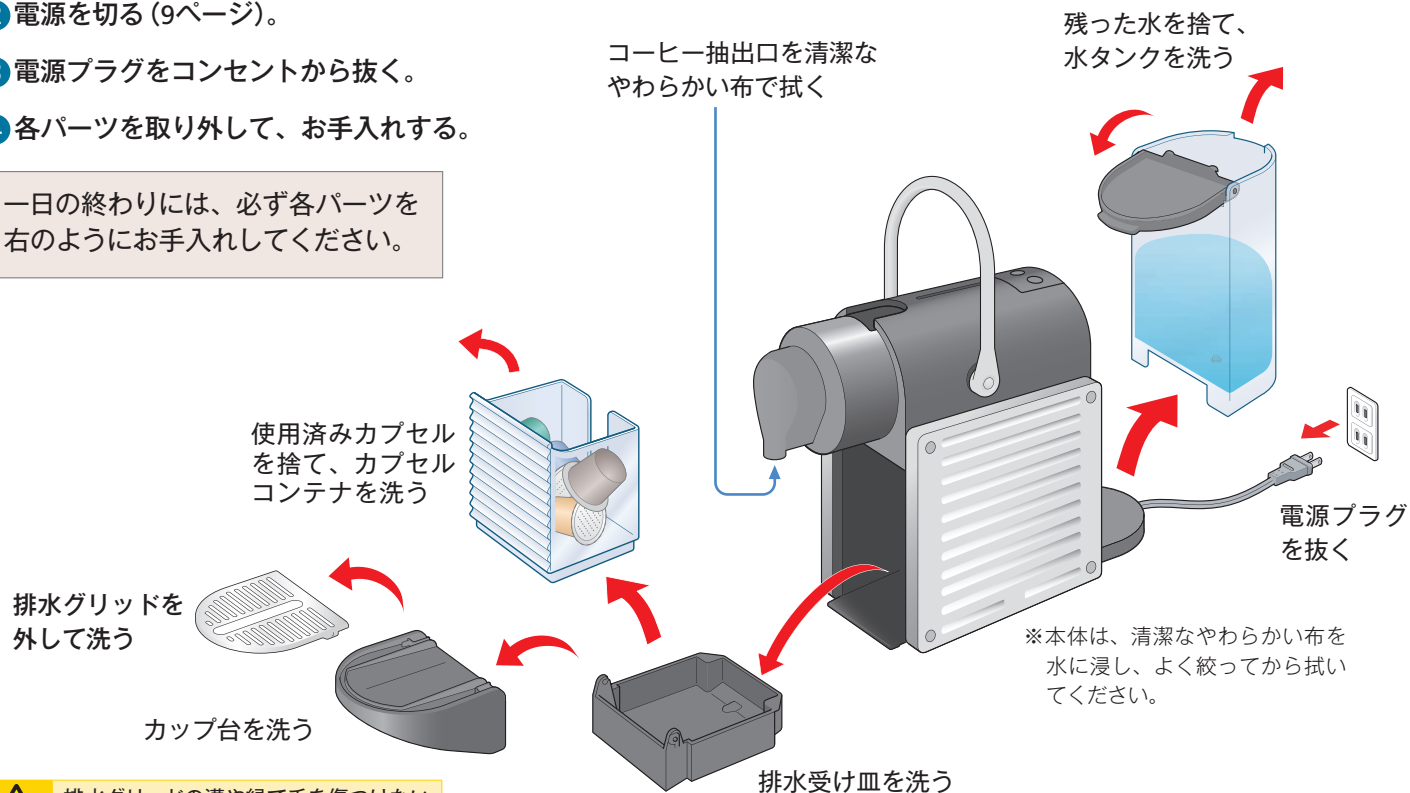

排水グリッドの溝や縁で手を傷つけないように注意してください。

ピラミッドプレートの清掃

「コーヒーが出ない、抽出がとても遅い」と感じた場合は、ピラミッドプレートの清掃を行ってください。

※ピラミッドプレートとは、ネスプレッソ コーヒーカプセルの平らなふた（銀色）の部分に当たる箇所です。

- 1 湯通し（9ページ）を2～3回行う。
- 2 ピラミッドプレートを歯ブラシなどでこすり、目詰まりを取り除く。

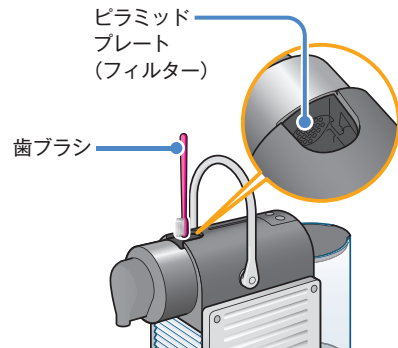

- 3 再度湯通しを行って洗い流す。

⚠ 鋭利な部分があります。カプセル挿入口に指を入れしないでください。

お手入れの洗剤と道具

○ 使用できるもの

- 台所用洗剤
- 清潔なやわらかい布

× 使用できないもの

樹脂部分が劣化・変質し、変色や傷、ひび割れ、故障の原因となります。

- 酸性・アルカリ性洗剤、漂白剤
- アルコールなどの有機溶剤
- クレンザーなどの研磨剤
- 化学ぞうきん



お手入れには、食器洗淨機を使用しないでください。

カップ台と排水受け皿の組み立て

- 1 排水受け皿のくぼみにカップ台の突起をはめ、カチッと音がするまで押し込む。



- 2 カップ台を平らに広げ、排水グリッドをセットする。

排水グリッドは真上からはめ込み、パチンと音がするまで押し込みます。

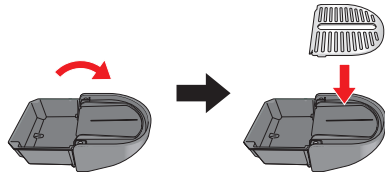

湯垢洗浄

湯垢洗浄を行って、本体内部の水の通り道に付着した湯垢を取り除きます。

湯垢洗浄には約15分かかります。湯垢洗浄中はコーヒーの抽出ができません。

湯垢洗浄のタイミング

湯垢洗浄のタイミングはご使用の水の硬度によって異なります。おいしいコーヒーを味わっていただくために、以下の表に応じて湯垢洗浄を行ってください。

目安の抽出杯数に達する前でも6ヶ月に1度の湯垢洗浄をおすすめします。

硬度	360mg/L	180mg/L	0mg/L
抽出杯数(40ml)	1000	2000	4000

湯垢洗浄剤(ディスケーリング剤)について

必ずネスプレッソ正規品をお使いください。ネスプレッソにてお求めください(21ページ)。



- 湯垢洗浄剤のパッケージに記載されている使用上の注意をよくお読みください。
- 換気がよく、湯垢洗浄剤が飛び散っても問題のない場所で行ってください。家具や床などに付着した場合は、速やかに拭き取ってください。必要な場合は、それぞれに適した方法で追加の拭き取りなどを行ってください。変色や変質の原因となります。
- 酢や他の薬剤を使用しないでください。けがや故障の原因となります。
- 湯垢洗浄剤が目に入った場合は、こすらず清潔な水でよくすすぎ、医師にご相談ください。皮膚についた場合は、よく洗い流してください。

1 準備する

1 カプセルコンテナ、排水受け皿の中身を空にし、再度セットする。

※ネスプレッソ コーヒーカプセルが入っているときは、先にカプセルコンテナに落としてください。

2 水タンクに水道水500mlと湯垢洗浄剤(別売)100mlを入れ、本体にセットする。

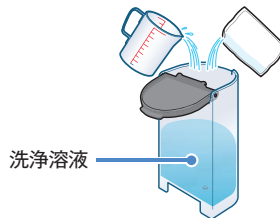

3 大きめの容器(700mlが余裕を持って入る程度)を置く。

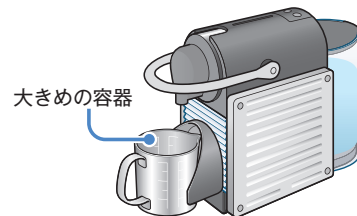

※開閉レバーが下がり、カプセル挿入口が確実に閉じていることを確認してください。

2 湯垢洗浄を開始する (洗浄を2回繰り返す)

1 電源を入れる。

ボタンの点滅が点灯に変わるまでお待ちください。

2 大カップボタンと小カップボタンを同時に3秒以上長押しする。

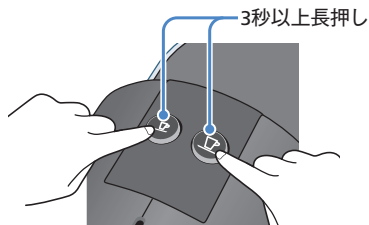

2つのボタンが点滅し、湯垢洗浄モードになります。

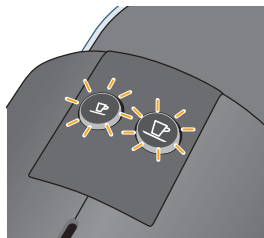

3 大カップボタンを押す。

洗浄動作が開始します。水タンクが空になり、自動的に止まるまでお待ちください。湯垢洗浄を途中で停止したいときは、再度大カップボタンまたは小カップボタンを押してください。



湯垢洗浄中は、絶対に開閉レバーを上げないでください。蒸気やお湯が噴き出すおそれがあり、大変危険です。

4 容器に受けた洗浄溶液を水タンクに戻し、本体にセットする。



※容器に受けた洗浄溶液は熱くなっています。やけどに注意してください。

5 大カップボタンを押して、再度洗浄する。

3 水ですすぐ (2回繰り返す)

1 洗浄溶液が溜まった容器を空にし、コーヒー抽出口の下に置く。

カプセルコンテナ、排水受け皿に溜まった水も捨ててください。

2 空になった水タンクをよく洗い、水道水で満たしてから、本体にセットする。

3 大カップボタンを押す。

すすぎが開始します。

水タンクが空になり、自動的に止まるまでお待ちください。

4 手順①～③を繰り返す。

5 大カップボタンと小カップボタンを同時に3秒間長押しする。

ボタンの点滅が点灯に変わり、通常モードになります。これで湯垢洗浄は終了です。

清潔なやわらかい布を水に浸し、よく絞ってから本体を拭いてください。

湯垢洗浄剤のにおいが気になる場合は、湯通しを3回程度繰り返してください。

また、カプセルコンテナ、排水受け皿を水道水で洗ってください。

故障かな?と思ったら

お問い合わせの前に、もう一度点検してみましょう。それでも正常に動作しないときは、ネスプレッソにご連絡ください (21 ページ)。

症 状	考えられる原因と対処方法
ボタンが点滅・点灯しない。	<ul style="list-style-type: none">● 電源が切れていませんか? このコーヒーマーカーは、約9分間(出荷時の初期設定)何も操作しないと、自動的に電源が切れる自動電源オフ機能を搭載しています。大カップまたは小カップボタンを押して、電源を入れてください(9ページ)。
	<ul style="list-style-type: none">● 電源プラグが抜けていないか、電源プラグがコンセントの奥までしっかりと差し込まれているか確認してください。電源プラグは延長コード、テーブルタップ、コーナータップなどを使用せず、壁面のコンセントに直接差し込んでください。● 部屋や家屋のブレーカーが落ちていないか確認してください。
	<ul style="list-style-type: none">● 同時に電子レンジや炊飯器、掃除機などの電気製品を使っていませんか? 家庭内の電流容量を超えている可能性があります。コーヒーマーカーを使うときは、他の電気製品を使わないようにしてください。
お湯が出ない。	<ul style="list-style-type: none">● 水タンクが空になっていないか確認してください。
	<ul style="list-style-type: none">● 水タンクが正しく装着されているか、本体と水タンクの間に隙間がないか確認してください。
	<ul style="list-style-type: none">● 本体内部の水の通り道に空気が溜まっている可能性があります。湯通し(9ページ)を3~10回程度行ってください。
コーヒーが出ない。 または、抽出がとても遅い。	<ul style="list-style-type: none">● ネスプレッソ コーヒーカプセルをセットするピラミッドプレートが目詰まりしている可能性があります。ピラミッドプレートの清掃(15ページ)を行ってください。
	<ul style="list-style-type: none">● 使用するカプセルの種類によって、抽出速度が異なります。
	<ul style="list-style-type: none">● 本体内部の水の通り道に湯垢が付着している可能性があります。湯垢洗浄(16ページ)を行ってください。
カプセルを挿入しているのに お湯(水)しか出ない。	<ul style="list-style-type: none">● ネスプレッソにご連絡ください(21ページ)。

症 状	考えられる原因と対処方法
コーヒーがぬるい。	<ul style="list-style-type: none"> ● あらかじめカップを温めてください。ネスプレッソは、通常のレギュラーコーヒーより、やや低めの温度で楽しんでいただけるように設計されています。 ● 本体内部の水の通り道に湯垢が付着している可能性があります。湯垢洗浄(16ページ)を行ってください。
コーヒーの抽出量が少ない。	<ul style="list-style-type: none"> ● コーヒーの抽出量を変更していませんか？抽出量を初期設定に戻してください(12ページ)。
カプセル挿入口が閉まらない。 開閉レバーを水平にできない。	<ul style="list-style-type: none"> ● 使用済みカプセルでカプセルコンテナがいっぱいになっていませんか？カプセルコンテナを空にしてください。カプセルコンテナがいっぱいになると、カプセルを定位置にセットできず、開閉レバーが下がらない場合があります。 ● カプセルは正しい位置にセットされていますか？開閉レバーを上げて、カプセルの位置を確認してください。 ● カプセルがカプセル挿入口の下で詰まっていないか確認してください。確認するときは、指をカプセル挿入口に入れないように注意してください。
排水受け皿に水が溜まる。	<ul style="list-style-type: none"> ● 構造上、排水受け皿に少量の水が溜まる場合があります。排水受け皿に溜まった水はこまめに捨ててください。 ● カプセルが正しくセットされているか確認してください。
お湯が漏れる。 コーヒーが漏れる。	<ul style="list-style-type: none"> ● 水タンクが正しく装着されているか、本体と水タンクの間隙に隙間があいていないか確認してください。 ● 排水受け皿、カプセルコンテナに排水が溜まっていませんか？それぞれ溜まった水を捨ててください。
コーヒー抽出ボタンの点滅が点灯に 変わらない。	<ul style="list-style-type: none"> ● 湯垢洗浄モードになっていませんか？湯垢洗浄モードを解除してください(17ページ手順 3 の 5)。
コーヒー抽出ボタンが不規則に点滅 する。	<ul style="list-style-type: none"> ● ネスプレッソにご連絡ください(21ページ)。
カプセルをセットしているのにコー ヒーが抽出されず、お湯が直接排水 受け皿に流れる。	<ul style="list-style-type: none"> ● カプセル挿入口が確実に閉じていることを確認してください。

仕様

品名	コーヒーメーカー
機種名	ピクシー ツー
型名	C61 / D61
定格電圧	100V
定格周波数	50/60Hz
定格消費電力	1200W
ポンプ最大圧力	19気圧
重量 (約)	3kg
水タンク容量(約)	0.7L
大きさ(約)	W: 11.1cm D: 32.6cm H: 23.5cm
使用環境	温度：5℃～45℃ 標高：2500m以下
保管環境	温度：-25℃～65℃

- 特定地域(高地、厳寒地など)では、所定の性能が確保できないことがあります。
- 本製品には、ミルおよび保温機能はありません。

廃棄について

■コーヒーメーカーの廃棄について

この電気製品は、リサイクル可能な部分を含んでいます。
廃棄される際には、適切な処理を受けるためにも、お住まいの地方自治体にお問い合わせください。

愛情点検

家電品愛情点検みるいくらし 長年ご使用のコーヒーメーカーの点検を！



こんな症状はありませんか？

- 電源プラグ・コードが異常に熱くなる。
- コードに傷がついていたり、触れると通電したりしなかったりする。
- 本体が変形したり、異常に熱い。
- 本体から水や蒸気が漏れる。



事故防止のため、使用を中止し、コンセントから電源プラグを抜いて必ずネスプレッソにご相談ください。

- ネスプレッソは性能の向上、法令の変更などを理由として、このモデルまたは将来の製品の改良、仕様変更を予告なく行うことがあります。

ネスプレッソのサービス

コーヒーメーカーの修理のご依頼や、ご使用の際のご不明な点がございましたら、
ネスプレッソへお問い合わせください。

フリーダイヤル

0120-57-3101

（注文・お問い合わせ：8:00 - 22:00 年中無休
修理に関するお問い合わせ：8:00 - 18:00 年中無休）

ウェブサイト

<https://www.nespresso.com/jp/ja>



ネスプレッソのウェブサイトでは、よくあるご質問を掲載しています。
ウェブサイトでは、電子メールでのお問い合わせも受けつけています。
ネスプレッソ コーヒーメーカーのシリアルナンバーをネスプレッソへご登録いただきますと、
保証期間が購入日より2年から3年*に延長されます。
*：直営店または正規販売代理店でご購入の場合に限ります。

ネスプレッソ コーヒーメーカー保証書

この保証書は、本書記載内容で修理を行うことをお約束するものです。お買い上げ日から下記期間中に故障が発生した場合は、ネスプレッソに修理をご依頼ください。

品名	ネスプレッソ コーヒーメーカー		
型名	C61・D61		
保証期間	購入日より2年*	対象部分	本体
お買い上げ日	年	月	日
販売店	販売店名・住所・電話番号 お買い上げ店が発行した領収書を貼付・保管してください。		

*：直営店または正規販売代理店でご購入の場合に限ります。

無料修理規定

- このコーヒーメーカーはネスプレッソ コーヒーカプセル専用です。
 - 取扱説明書、本体貼付ラベル等の注意書きに従って正常な状態で故障した場合には、無料修理いたします。
 - 保証期間内に故障して無料修理をお受けになる場合には、ネスプレッソにご依頼ください。本書の写しをご提示いただく場合があります。
 - 保証期間内でも次の場合には有償修理となります。
 - ① 使用上の誤りによる故障及び損傷
 - ② ネスプレッソの指定工場以外で修理した場合に起きる損傷。
 - ③ ネスプレッソ コーヒーカプセル以外の製品の使用による故障及び損傷。
 - ④ 使用済みカプセルの再使用による故障及び損傷。
 - ⑤ 一般家庭以外（例えば、業務用の長時間使用、車輛や船舶への搭載）に使用された場合の故障及び損傷。
 - ⑥ 取扱説明書に明示された電源条件以外（携帯発電機等）の電源で使用された場合の故障及び損傷。
 - ⑦ 日本国外で使用された場合の故障及び損傷。
 - ⑧ お買い上げ後の輸送、移動、落下による故障及び損傷。
 - ⑨ 自然損耗による故障。
 - ⑩ 火災、地震、水害、落雷、その他の天災地変、公害や異常電圧による故障及び損傷。
 - ⑪ 本書の写しのご提示を求めた際に、ご提示がない場合。
 - ⑫ 本書にお買い上げ年月日、販売店名の記入のない場合、あるいは字句を書き替えられた場合。
 - ⑬ 直営店・正規販売代理店以外で購入された場合
- ※この保証書は再発行いたしませんので、大切に保管してください。
 ※この保証書は、本書に明示した期間、条件のもとにおいて無料修理をお約束するものです。従ってこの保証書によってお客様の法律上の権利を制限するものではありません。

- ※ 保証期間経過後は、診断をして修理できる場合にはご要望により修理させていただきます。修理料金は次のもので構成されています。
- 部品代：部品および補助構成材
- 技術料：診断、修理、調整、点検などの費用
- 配送費：故障した製品を宅配便でお引取りし、修理後の製品を宅配便でお届けする費用
- ※ この保証書は日本国内においてのみ有効です。(This warranty is valid only in Japan.)
- ※ 著しい破損や汚損（虫等によるものを含む）、または不当な修理や改造による故障や損傷など、修理ができない場合があります。
- ※ コーヒーメーカーの修理のご依頼や、ご使用の際のご不明な点がございましたら、ネスプレッソへお問い合わせください。
- ※ 修理の際にお客様からいただいた個人情報、この保証書において規定された修理その他のサービスのためのみ使用させていただき、お客様の承諾なく第三者に開示することはありません。ただし、サービスの全部または一部を第三者に委託する場合は、委託業務に必要な範囲内で、当該第三者に開示することがあります。なお、ネスプレッソにご登録いただいているお客様の個人情報につきましては、別途ネスプレッソにおいて定める範囲で使用させていただきます。

ネスプレッソ コーヒーメーカーの修理に関するお問い合わせ

フリーダイヤル：0120-57-3101 (8:00 - 18:00 年中無休)

ネスプレッソ コーヒーメーカーのシリアルナンバーをネスプレッソへご登録いただきますと、保証期間が購入日より2年から3年*に延長されます。

ご登録の際はシリアルナンバーをお手元にご用意ください。

(シリアルナンバーは、コーヒーメーカーに貼付されているバーコードシールに記載されている19桁の英数字です。)

*：直営店または正規販売代理店でご購入の場合に限ります。

ネスレネスプレッソ株式会社

〒141-0022 東京都品川区東五反田2-10-2

<https://www.nespresso.com/jp/ja>



※本冊子の記載内容は2022年12月時点のものです。

2022.12 2版

JPUM013